

TONDO ECO

LED YÜKSEK TAVAN ARMATÜRÜ

Led high ceiling luminaire

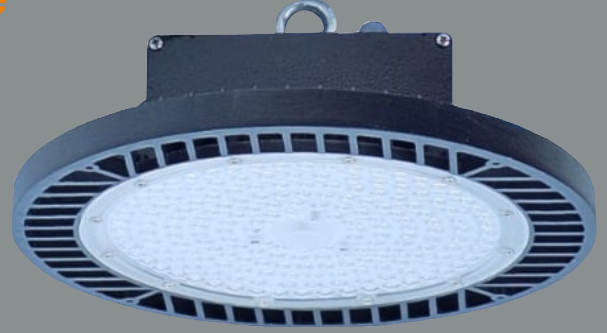

Işık Şiddeti Dağılım Eğrisi

Light Distribution Curve

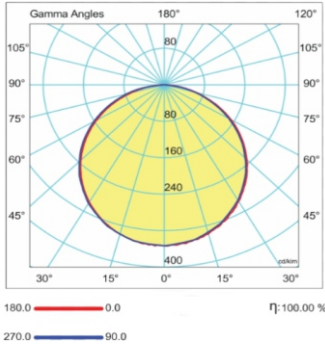

Teknik Çizim

Technical Drawing

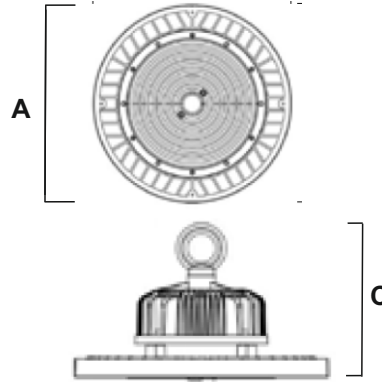

Uygulama Alanları

Scope of application

- *Fabrikalar ve Depolar
Factories and Stores
- *Atölye
Workshop
- *Spor Salonu
Gymnasium

GENEL ÖZELLİKLER

General Features

OPSİYONLAR

Options

Gövde Body	Alüminyum enjeksiyon Aluminium injection	Farklı RAL kodlarında elektrostatik toz boya uygulaması Electrostatic powder coating application in different RAL codes.
Led	>100.000 saat ömürlü ışık kaynağı >100.000 hour life light source	Acil aydınlatma uygulaması Emergency lighting application
Cam Glass	4 mm Temperli cam 4 mm Tempered Glass	DALI ve 1-10V dimleme uygulaması DALI and 1-10V dimming application
Verimlilik Efficiency	> 0,90 > 0,90	İsteğe uygun renk sıcaklığı uygulaması. (2700 k - 4000 k - 6500 k) Optional color temperature application. (2700 k - 4000 k - 6500 k)
Giriş Gerilimi Input Voltage	220 V - 240 V / 50-60 Hz 220 V - 240 V / 50-60 Hz	Lens ile farklı ışık açısı uygulaması. (15 ° - 30 ° - 45 ° - 60 ° - 90 ° - 120 °) Different light angle application with lens. (15 ° - 30 ° - 45 ° - 60 ° - 90 ° - 120 °)
Sürücü Driver	Yüksek verimli High efficiency	

TEKNİK BİLGİLER / Technical Specifications

Ürün Kodu Product Code	Güç Tüketimi Power (W)	Işık Akısı Lumen	Çalışma Sıcaklığı Operating Heat (C)	Ölçüler Dimensions (AxB) mm	Ağırlık Weight Kg	Kullanım Yüksekliği Using Height (m)
NS-413100	100	11436	-20...+45	249x249x149	1,700	H1:6 - H2:8
NS-413120	120	14256	-20...+45	249x249x149	1,700	H1:7 - H2:9
NS-413150	150	17316	-20...+45	300x300x149	1,900	H1:10 - H2:12
NS-413200	200	23864	-20...+45	345x345x149	2,100	H1:10 - H2:15